



## DOUBLE GOOSENECK NARROW BELT SANDER ZWEISTÄNDER-BANDSCHLEIFMASCHINE

**LN 2500-3000**



- Heavy duty construction guarantees excellent stability and high precision machining without vibrations
- Perfect carriage sliding means maximum finished product precision
- Controls are easy to use and are located within easy reach of the operator
- Two dust suction ports ensure a clean and healthy working environment

- Die besonders robuste Struktur gewährleistet hohe Stabilität und Präzision ohne Vibrationen
- Das perfekte Vorschubsystem des Schlittens gewährleistet ein optimales Arbeitsergebnis
- Alle Bedienelemente befinden sich in Reichweite des Maschinenführers
- Der doppelte Absauganschluss sorgt für ein sauberes und gesundes Arbeitsklima

TECHNICAL FEATURES / TECHNISCHE DATEN

LN 2500 - 3000	
Steel frame	
Fixed head with telescopic table guides	
Worktable length	2500 - (3000) mm
Worktable width	1100 mm
Vertical stroke	580 mm
1 speed belt motor with reverse rotation	3 kW (4 HP)
Table lifting motor	0,4 kW (0,5 HP)
Double dust extraction outlet, diameter	140 mm
Abrasive belt length	7100 - (8100) mm
Belt width	150 mm
Gooseneck depth	820 mm
Gooseneck height	180 mm
Pulleys diameter	250 mm
Belt speed	18 m/s
Manual platen	150 mm
LN 2500 complete machine weight	463 Kg
LN 3000 complete machine weight	485 Kg
Maximum sawdust emission	0,59 mg/m <sup>3</sup>
Maximum noise emission at operator emplacement according to DIN 45635/1663 with working conditions according to ISO 3745/77	dB (A) 79,5

Stahlrahmen	
Fixer Maschinenkopf mit teleskopischer Tischführungen	
Arbeitstischlänge	2500 - (3000) mm
Arbeitstischbreite	1100 mm
Vertikalhub	580 mm
Einstufiger Schleifbandmotor mit Umkehr	3 kW (4 PS)
Aufzugmotor	0,4 kW (0,5 PS)
Doppelter Absauganschluss, Durchmesser	140 mm
Länge des Schleifbandes	7100 - (8100) mm
Breite des Schleifbandes	150 mm
Tiefe des Schwanhalses	820 mm
Höhe des Schwanhalses	180 mm
Riemenscheibendurchmesser	250 mm
Umlaufgeschwindigkeit des Schleifbandes	18 m/s
Manueller Schleifschuh	150 mm
Gesamtgewicht des Modells LN 2500	463 Kg
Gesamtgewicht des Modells LN 3000	485 Kg
Max. Staubemission	0,59 mg/m <sup>3</sup>
Max. Schallemission zu Arbeitsplatz gemäß der Norme DIN 45635/1663 und Betriebs-Bedingungen gemäß der Norme ISO 3745/77	dB (A) 79,5

**Main options:** Worktable length 3000 mm - Belt motor with 2 speeds 18/36 m/sec - 4 kW (5,5 HP) belt motor - Dust extractor with filter  
**Sonderzubehör:** Länge des Arbeitstische 3000 mm - Schleifbandmotor mit 2 Geschwindigkeiten 18/36 m/sec - Stärke des Schleifbandmotors 4 kW (5,5 PS) - Absauger mit Filter

**SCM GROUP spa - CASADEI**  
 47826, VILLA VERUCCHIO RIMINI  
 T. +390541674444 F. +390541679411  
 info@casadeimacchine.com  
 www.casadeimacchine.com

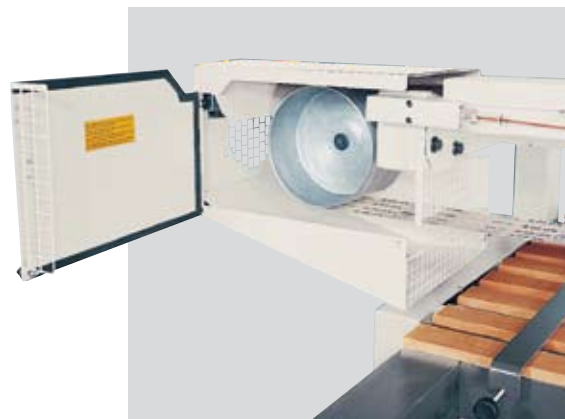

Pulleys, 250 mm diameter, give high belt speeds for nonlogging sanding even with resinous woods.

Durch die Riemenscheiben mit 250 mm Durchmesser wird eine Bandlaufgeschwindigkeit erzielt; die auch bei der Bearbeitung von harzigen Hölzern ein Verstopfen vermeidet.



The belt tensioning device is extremely practical to use and enables the belt easy replacement.

Die Schleifband-Spannvorrichtung ist äußerst praktisch konzipiert und erlaubt den einfache Schleifbandwechsel.

DIMENSIONS / ABMESSUNGEN

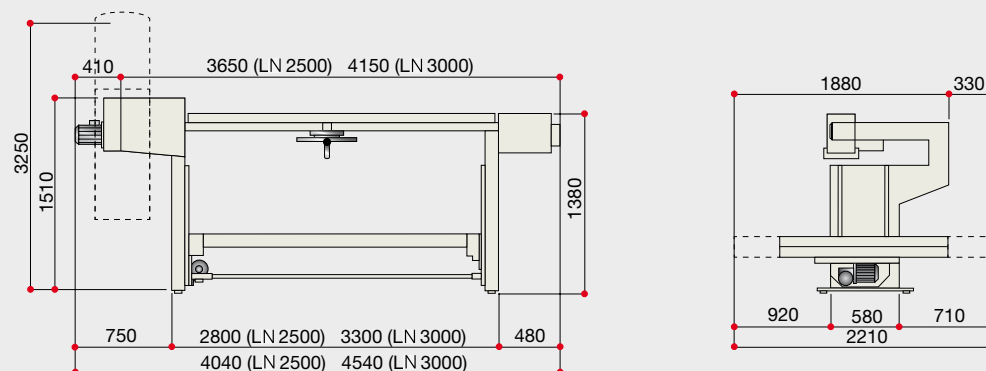

In this catalogue, machines are shown with options. The firm reserves the right to modify technical specifications without prior notice, provided that such modifications do not affect safety as per CE certification.

In diesem Katalog sind die Maschine mit Sonderzubehör dargestellt. Die Firma behält sich das Recht vor, die Daten und Maße ohne Vorankündigung zu ändern, ohne dabei die durch EG-Bescheinigung notwendige Sicherheit zu beeinflussen.